

IOS9000 系列产品说明书

目录:

1、通讯服务器简介.....	3
1.1 概述.....	3
1.2 产品特性.....	3
1.3 硬件规格及硬件连接.....	4
1.3.1 硬件规格.....	4
1.3.2 硬件连接.....	5
2、工作模式说明.....	6
2.1 实串口模式.....	6
2.2 TCP 服务端模式.....	6
2.3 TCP 客户端模式.....	7
2.4 UDP 模式.....	7
2.5 对联模式.....	7
2.6 反向终端模式.....	8
3 Web 控制台.....	9
3.1 介绍.....	9
3.2 登录.....	9
3.3 设备设置.....	10
3.4 串口设置.....	11
3.5 工作模式.....	12
3.5.1 Real Port 实串口模式.....	12
3.5.2 TCP 服务端模式.....	14
3.5.3 TCP 客户端模式.....	16
3.5.4 UDP 模式.....	19
3.5.5 Reverse Telnet 模式.....	20
3.5.6 Modbus 模式.....	22
3.6 安全设置.....	24
3.6.1 设备安全.....	24
3.6.2 IP/MAC 地址过滤.....	24
3.6.3 用户管理.....	25
3.7、告警设置.....	27
3.7.1 邮件告警设置.....	27
3.7.2 SNMP 陷阱设置.....	28
3.7.3 系统事件设置.....	28
3.7.4 串口事件设置.....	29
3.8、状态监测.....	30
3.9 端口重启.....	31
3.10、端口重启.....	32
3.11 出厂设置.....	32
3.12 保存/重启.....	32
4、Server Utility 控制台.....	32
4、1 介绍.....	32

4.2 安装.....	32
4.3 主界面.....	33
4.4 初始化 IP 地址.....	34
4.5 导入/导出配置参数.....	35
4、6 升级固件.....	35
5、Telnet 控制台.....	36
5.1 介绍.....	36
5.2 页面说明.....	36
附录 A	37
串口管脚定义和线缆线序.....	37
附录 B、	41
常见问题解答.....	41

1、通讯服务器简介

1.1 概述

IOS9000 系列通讯服务器是一种用于扩展串行设备通信应用的产品，通过它用户可以很容易通过局域网或 Internet 中的任意位置访问现有串行设备(如工控设备、POS 终端、读卡器、支付终端、监控设备等)，实现串行设备数据传输应用扩展功能。

IOS9000 系列通讯服务器支持多种应用模式，其中 TCP 服务端模式、TCP 客户端模式、UDP 模式、对联模式、反向终端模式等工作模式，允许用户软件通过标准网络应用程序接口(Winsock、BSD Sockets)访问串行设备。另外，实串口模式的 COM/TTY 驱动支持原有 COM/TTY 应用软件，无需任何更改地通过 TCP/IP 网络访问串行设备。这些产品特性能够在不改变用户软件的同时向用户提供通过以太网扩展串行设备应用的功能。

IOS9000 系列通讯服务器支持动态主机配置协议(DHCP)，用户也可以通过浏览器或 Telnet 终端方便快捷地手动配置 IP 地址。同时，用户也可以通过简单易用的 Windows 管理软件自动搜索局域网内的通讯服务器设备，并进行远程配置管理和工作状态监测等应用。

1.2 产品特性

- § 功耗低，便于安装
- § 采用嵌入式实时操作系统，性能稳定可靠
- § 提供丰富的工作模式实现串口设备立即联网功能
- § 支持 Real Port/TTY 驱动，完全兼容原有软件系统
- § 具有 TCP Server、TCP Client 和 UDP 等通用透明传输模式
- § 支持通讯服务器直接对联模式和反向终端模式
- § 可通过网页浏览器或 TELNET 终端进行配置管理
- § 附带 Windows 平台下的管理软件，提供强大管理功能
- § RS-232/RS-422/RS-485 协议的组合
- § 网络接口具有 ESD 及浪涌保护功能，串口具有 ESD、防雷、隔离等防护

1.3 硬件规格及硬件连接

1.3.1 硬件规格

处理器部分

采用 ARM 9 架构，主频最高 400Mhz，
程序存储器 32MB 的 NAND FLASH（部分为 16M）
数据存储器 64MB SDRAM

网口部分

遵循 IEEE802.3 协议
物理接口为 RJ45 接口
工作模式 FDX/HDX 自适应
接口速率 10/100M 自适应
16 路/32 路设备支持双网口
网口防护 ESD $\pm 15KV$

串口部分

物理接口为 RJ45 或凤凰端子
数据位 5-8，奇偶校验 0-1，停止位 1-2 可选
串口速率 110b/s-460.8kb/s
ESD 静电保护功能 HBM $\pm 15KV$
485 防雷设计：1.2/50us 波（ 2Ω ）共模 $\pm 4000V$ （部分产品）
485 拨码设计：上拉、下拉、终端 120Ω 。

电源部分

桌面型：DC5-60V
机架式：ADC220V 或 DC48V 可选
最大整机功耗 $<10W$
220V/AC 电源防雷（1.2/50us 12Ω $\pm 2000V$ ）可选

工作条件及贮存条件

工作温度 $-10-55^{\circ}C$
贮存温度 $-55\sim+85^{\circ}C$
工作湿度 $\leq 90\%$ （ $25^{\circ}C$ ）
贮存湿度 $\leq 90\%$

机箱结构尺寸

4/8 路桌面型：150*114.5*39mm
机架型：438*259*45mm

1.3.2 硬件连接

1、连接电源

根据产品类型，将相应的电源连接到电源插座。如果电源正常接通，“Power”指示灯将保持常亮。并且当系统正常启动进入工作状态之后，“Ready”指示灯将保持每秒闪烁一次。

2、连接网络

将双绞线的一端连接到通讯服务器的 10/100M 以太网 RJ45 接口，另一端连接到其他以太网设备，即可将通讯服务器接入指定的网络。网络正常接通之后，“Link/Act”指示灯闪烁指示系统正在进行网络数据收发。

3、连接串口

使用串口数据线将串口设备与通讯服务器连接起来，以便系统能够接收来自串口设备的数据，并通过网络传输到远端主机。通讯服务器可以支持 RS-232/422/485 通信接口，用户应根据实际需求进行选择。常用的接口类型主要包括接线端子和 RJ45 两种，详细接口管脚信号定义请参见附录 A。

4、LED 指示灯

通讯服务器共有 5 种 LED 状态指示灯，详细说明请参见下表：

名称 颜色 含义

名称	颜色	含义
Power	红色	常亮状态表示电源正常接通（桌面为绿色指示灯）
Link/Act	绿色	闪烁状态表示正在进行网络数据收发。
Ready	绿色	闪烁状态表示系统工作正常。频率为 1HZ
Tx	绿色	闪烁或常亮状态表示对应串口正在发送数据
Rx	绿色	闪烁或常亮状态表示对应串口正在接收数据

5、复位按钮

如果用户遗忘了通讯服务器的登录密码，或者因为错误配置等原因导致系统不可访问，可以按下“RESTORE”按钮 5 秒使系统自动重启并恢复到出厂时的默认状态。

2、工作模式说明

通讯服务器支持实串口模式、TCP 服务端模式、TCP 客户端模式、UDP 模式和反向终端模式等工作模式。用户可以根据需要选择合适的工作模式进行数据通信。下面将分别介绍每一种工作模式的特点。

2.1 实串口模式

在实串口模式下，通讯服务器与安装了实串口驱动程序的 Windows/Linux 操作系统协同工作。

实串口 COM/TTY 驱动程序在操作系统中建立主机与串口设备之间的透明网络传输连接，根据用户配置的通讯服务器 IP 地址和串口号等参数将通讯服务器的串口端口映射为主机的本地 COM/TTY 设备，从而实现原有串口设备的软件或通信模块可以无需修改就直接继续使用。

实串口驱动程序获取发送到主机本地 COM/TTY 设备的数据，然后以 TCP/IP 数据包的形式通过以太网发送。在透明传输的另一端，通讯服务器接收该 TCP/IP 数据包，并将其中的原始数据通过相应串口透明地发送给串口设备。反之亦然。

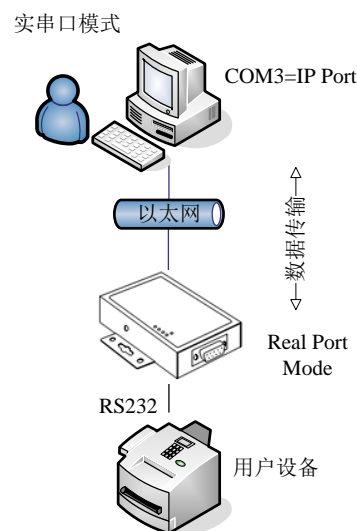

2.2 TCP 服务端模式

在 TCP 服务端模式下，通讯服务器被分配网络中唯一的 IP 端口号，然后被动地等待主机连接。当主机与通讯服务器建立连接后，应用软件即可通过该网络连接透明的传输串口数据。TCP 服务端模式同时支持最大 6 个会话连接，使得多台主机能够同时从一个串口设备读取数据

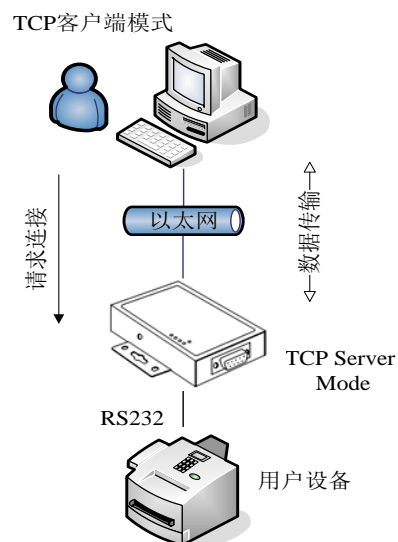

2.3 TCP 客户端模式

在 TCP 客户端模式下，通讯服务器能够在串口数据到达时主动与用户指定的主机建立网络连接，当数据传输完毕后，通讯服务器将根据保活时间（TCP alive check time）/空闲超时时间（Inactivity time）等参数自动关闭网络连接。同样地，TCP 客户端模式可同时支持最大 6 个会话连接，使得多台主机能够在同时从一个串口设备读取数据。

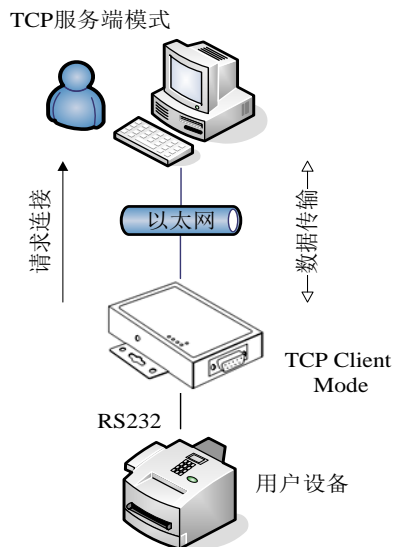

2.4 UDP 模式

在 UDP 模式下，通讯服务器通过 UDP 协议与用户指定的主机进行串口数据传输。同时，UDP 模式下的通讯服务器能够将来自串口设备的数据单播或多播到一台或多台主机，并且串口设备也能接收来自一台或多台主机的数据。与 TCP 模式相比，UDP 协议更加快速而有效。

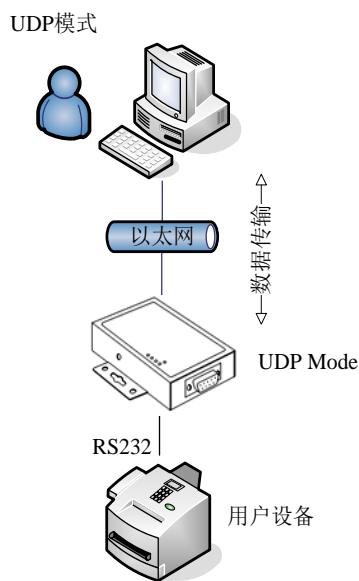

2.5 对联模式

对联模式需要两台通讯服务器设备一起工作，用于突破串口的数据传输距离限制。该模式下的两台通讯服务器通过以太网互相与对方建立网络连接，并透明的向对方传送来自各自串口的数据和 Modem 控制信号（DCD 信号除外）。

对联模式中的两台通讯服务器设备之间通过 TCP 协议建立网络连接，根据建立连接过程中的处理方式不同，对联模式又可分为：被动对联模式和主动对联模式两种类型。其中被动模式的通讯服务器监听一个用户指定的端口，被动地等待连接；主动模式的通讯服务器则根据用户设定的 IP 地址和端口主动地连接被动对联模式的通讯服务器。

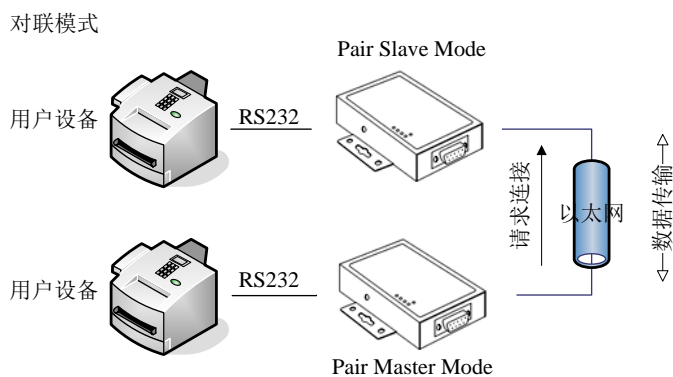

2.6 反向终端模式

反向终端模式主要用于向用户提供通过 Telnet 终端软件远程访问串口控制台管理界面功能，例如：连接路由器、交换机、UPS 等设备的串口控制台终端。反向终端模式下的通讯服务器在启动后监听用户指定的 TCP 端口，然后等待远程主机与通讯服务器建立网络连接，并在传输控制台信息时提供行结束字符转换功能。

3 Web 控制台

3.1 介绍

用户通过 Web 控制台可以实现设置通讯服务器的服务器配置、串口配置、工作模式配置、路由配置、安全配置、用户管理、工作状态监测、保存设置、恢复出厂设置、重启端口、重启设备等功能。Web 控制台的特点是使用简单，操作方便，用户不用额外安装任何应用软件，只要在 IE 浏览器中输入通讯服务器的 IP 地址，就可以访问 Web 控制台。

IOS9000 出厂时默认的 IP 地址为 192.168.0.233，用户可以通过系统光盘中附带的 Server Utility 搜索通讯服务器设备并初始化 IP 地址（参见第 5.4.2 节），然后再通过网页浏览器直接访问通讯服务器 IP 地址进入配置管理界面，其主界面如下图所示：



3.2 登录

如果 IOS9000 设置了密码，访问 Web 控制台时，浏览器将显示登录提示。用户只有在登录界面中输入正确的用户名和密码，才能进入系统设置界面。

The screenshot shows a login window titled '串口服务器登录'. It features two input fields: '用户名' (Username) with the value 'Administrator' and '密码' (Password) which is currently empty. Below the fields are two buttons: '登录' (Login) and '重填' (Reset).

3.3 设备设置

基本设置



主机名称

设置项	说明	出厂默认
主机名	最大支持 48 个字符	空

DHCP

设置项	说明	出厂默认
启用 DHCP	动态主机配置协议使能	no

系统支持静态 IP 和动态主机配置协议(DHCP)两种 IP 地址分配方式。如果网络环境支持 DHCP 服务，用户可以通过启用 DHCP 功能自动分配 IP 地址、子网掩码等网络配置参数。如果禁用 DHCP 功能，则用户应联系网络管理员获知唯一的静态 IP 地址及相关网络配置参数，并手动设置和提交保存。

IP 设置

设置项	说明	出厂默认
以太网 IP 地址	点分十进制格式的 IP 地址 例如：192.168.0.233	192.168.0.233
以太网子网掩码	点分十进制格式的子网掩码	255.255.255.0
默认网关	点分十进制格式的网关	
主 DNS 服务器	点分十进制格式的 IP 地址	
从 DNS 服务器	点分十进制格式的 IP 地址	

IP 地址报告

设置项	说明	出厂默认
服务端 IP	点分十进制格式的 IP 地址 例如：192.168.0.233	
通信端口		4002
重复间隔		10s

注：IP 地址报告是将 CTS9008 目前的 IP 地址报告给上位机。一般在启用 DHCP 时使用。

3.4 串口设置



波特率、数据位、停止位

设置项	说明	出厂默认
波特率	110bps~460.8Kbps	9600bps
数据位	5、6、7、8	8
停止位	1、2	1

类型

设置项	说明	出厂默认
类型	RS232、RS422、RS485 Half、RS485 Full	RS232

注意：不同产品类型支持的接口类型并不完全相同，设备实际支持的接口类型以配置菜单中列出的选项为准。

流量控制、校验方式

设置项	说明	出厂默认
流量控制	none、xon/xoff、rts/cts	none
校验方式	无、奇、偶、强制为 1、强制为 0	无

注意：强制为 1 是 mark 校验，强制为 0 是 space 校验

DTS/DTR 控制

设置项	说明	出厂默认
RTS 控制	自动、强制为 on、强制为 off	自动
DSR 控制	自动、强制为 on、强制为 off	自动

自动：允许用户根据需要随时修改 DTR 和 RTS 信号的输出状态

强制为 ON：每次打开串口后自动将 DTR 或 RTS 信号设置为 ON 状态，并禁止用户修改（串口工作于 DTR 或 RTS 对应的硬件流量控制模式时除外）

强制为 OFF：每次打开串口后自动将 DTR 或 RTS 信号设置为 OFF 状态，并禁止用户修改（串口工作于 DTR 或 RTS 对应的硬件流量控制模式时除外）

波特率微调

在波特率小于等于 19200 时，调整该参数可以使波特率上调或下调 5%。

-1 下调 5%

- +1 上调 5%
- 0 波特率不调整（默认值）

提交按钮

注意：提交表示把配置暂时保存在内存中，并未生效，也未保存进非易失性存储介质比如内置 FLASH 中，此时断电将无法保存，点了提交，需要通过 WEB 页面左侧保存/重启选项使之生效并保存。

3.5 工作模式

3.5.1 Real Port 实串口模式

串口1	
工作模式	Real Port Mode
TCP保活时间	3 (0 - 128分钟)
最大连接数	6 (1 - 6)
忽略阻塞连接	<input checked="" type="radio"/> 禁用 <input type="radio"/> 启用
兼容协议模式	<input checked="" type="radio"/> 禁用 <input type="radio"/> MCP
数据包设置	
打包长度	0 (0 - 1000字节)
定界字符数	0
定界符1	0 (0 - 255)
定界符2	0 (0 - 255)
定界符处理	保留
强制传送时间	0 (0 - 60000毫秒)
<input type="checkbox"/> 应用到所有串口	
<input type="button" value="提交"/>	

会话数

设置项	说明	出厂默认
会话数	1、2、3、4、5、6	6

会话数用于设置是否允许多主机同时打开一个串口进行数据传输操作。当多主机同时打开一个串口时，所有主机都能同样地收到来自串口的数据，并且系统将按“优先处理单个连接”顺序处理从网络接口收到的数据。

注意：当会话数大于 1 时，系统将直接采用固件中保存的串口设置参数进行工作，客户端的虚拟串口驱动只能提供透明的串口数据传输功能。也就是说，此时用户将不能通过应用软件控制对应串口的波特率、数据位、停止位等工作参数。

保活时间

设置项	说明	出厂默认
保活时间	0~128 分钟	3

如果在指定的时间内没有发生任何 TCP 活动，系统将自动发送连接探测报文，检查 TCP 连接是否仍然有效。

忽略阻塞链接

设置项	说明	出厂默认
忽略阻塞连接	yes、no	no

选择“yes”选项时，如果网络连接阻塞或失去响应，系统将一直等待直到将数据成功发送给所有网络连接，才继续发送下一片数据；选择“no”选项时，系统将忽略阻塞的网络连接，继续向其他正常网络连接发送数据。

兼容协议模式

设置项	说明	出厂默认
兼容协议模式	禁用、MCP	禁用

数据打包设置

打包模式：串口发送过来的数据流将缓冲在通讯服务器中，在特定的条件下再从网络端发送出去。当通讯服务器接收到数据流。从收到一开始即计时，当达到传送时间，即把缓冲中的数据发送出去。

打包长度

设置项	说明	出厂默认
打包长度	0~1000	0

如果打包长度大于0，系统将在接收到相应长度的串口数据时，立即通过网络传送出去。设为0表示不限制数据传输长度。

定界符

设置项	说明	出厂默认
定界字符 1	-1~255	-1
定界字符 2	-1~255	-1
定界符处理	保留、删除	保留

如果打包长度为0并且定界字符数大于0，系统将在接收到串口数据后进行定界符检测处理。每当接收到匹配的定界字符（或字符组合）时，系统将立即把缓存中的所有串口数据通过网络传送出去。

定界字符 1、2 均为-1：不启用定界符检测功能。

定界字符 1、2 中的一个不为-1：当接收到 ASCII 码与“定界字符 1”或“定界字符 2”相匹配的字符时，立即通过网络传送缓存中的所有数据。

定界字符 1、2 均不为-1：当连续接到 2 个字符的 ASCII 码分别与“定界字符 1”和“定界字符 2”相匹配时，立即通过网络传送缓存中的所有数据。

定界符处理：选择“保留”选项，系统将把接收到的定界字符和其他数据一起通过网络传送出去；选择“删除”选项，匹配的定界字符（或字符组合）将被删除，系统只传送定界符之外的其他数据。

注意：如果接收缓存已满（1000 字节），并且没有检测到匹配的定界符，系统也会立即通过网络传送缓存中的所有数据。

传送时间

设置项	说明	出厂默认
传送时间	0~60000 毫秒	0

具体解释请参照打包模式。

提交 按钮

注意：提交表示把配置暂时保存在内存中，并未生效，也未保存进非易失性存储介质比如内置

FLASH 中，此时断电将无法保存，点了提交，需要通过 WEB 页面左侧保存/重启选项使之生效并保存。

3.5.2 TCP 服务端模式



会话数

设置项	说明	出厂默认
会话数	1、2、3、4、5、6	6

会话数用于设置是否允许多主机同时打开一个串口进行数据传输操作。当多主机同时打开一个串口时，所有主机都能同样地收到来自串口的数据，并且系统将按“优先处理单个连接”顺序处理从网络接口收到的数据。

注意：当会话数大于 1 时，系统将直接采用固件中保存的串口设置参数进行工作，客户端的虚拟串口驱动只能提供透明的串口数据传输功能。也就是说，此时用户将不能通过应用软件控制对应串口的波特率、数据位、停止位等工作参数。

保活时间

设置项	说明	出厂默认
保活时间	0~128 分钟	3

如果在指定的时间内没有发生任何 TCP 活动，系统将自动发送连接探测报文，检查 TCP 连接是否仍然有效。

数据端口

设置项	说明	出厂默认
数据端口	1~65535	10001

TCP 服务端监听端口，客户端主机可通过该端口与通讯服务器建立 TCP 连接，然后与对应串口设备进行双向的透明数据传输。

命令端口

设置项	说明	出厂默认
命令端口	1~65535	966

空闲超时

设置项	说明	出厂默认
空闲超时	0~60000 毫秒	0

如果空闲超时时间大于 0，系统将自动关闭在指定时间内没有任何数据收发活动的 TCP 连接。0 表示不自动关闭空闲的 TCP 连接。

忽略阻塞链接

设置项	说明	出厂默认
忽略阻塞连接	yes、no	no

选择“yes”选项时，如果网络连接阻塞或失去响应，系统将一直等待直到将数据成功发送给所有网络连接，才继续发送下一片数据；选择“no”选项时，系统将忽略阻塞的网络连接，继续向其他正常网络连接发送数据。

兼容协议模式

设置项	说明	出厂默认
兼容协议模式	禁用、MCP	禁用

数据打包设置

打包模式：串口发送过来的数据流将缓冲在通讯服务器中，在特定的条件下再从网络端发送出去。当通讯服务器接收到数据流。从收到一开始即计时，当达到传送时间，即把缓冲中的数据发送出去。

打包长度

设置项	说明	出厂默认
打包长度	0~1000	0

如果打包长度大于 0，系统将在接收到相应长度的串口数据时，立即通过网络传送出去。设为 0 表示不限制数据传输长度。

定界符

设置项	说明	出厂默认
定界字符 1	-1~255	-1
定界字符 2	-1~255	-1
定界符处理	保留、删除	保留

如果打包长度为 0 并且定界字符数大于 0，系统将在接收到串口数据后进行定界符检测处理。每当接收到匹配的定界字符（或字符组合）时，系统将立即把缓存中的所有串口数据通过网络传送出去。

定界字符 1、2 均为-1：不启用定界符检测功能。

定界字符 1、2 中的一个不为-1：当接收到 ASCII 码与“定界字符 1”或“定界字符 2”相匹配的字符时，立即通过网络传送缓存中的所有数据。

定界字符 1、2 均不为-1：当连续接到 2 个字符的 ASCII 码分别与“定界字符 1”和“定界字符 2”相匹配时，立即通过网络传送缓存中的所有数据。

定界符处理：选择“保留”选项，系统将把接收到的定界字符和其他数据一起通过网络传送出去；选择“删除”选项，匹配的定界字符（或字符组合）将被删除，系统只传送定界符之外的其他数据。

注意：如果接收缓存已满（1000 字节），并且没有检测到匹配的定界符，系统也会立即通过网络传送缓存中的所有数据。

传送时间

设置项	说明	出厂默认
传送时间	0~60000 毫秒	0

具体解释请参照打包模式。

提交 按钮

注意：提交表示把配置暂时保存在内存中，并未生效，也未保存进非易失性存储介质比如内置 FLASH 中，此时断电将无法保存，点了提交，需要通过 WEB 页面左侧保存/重启选项使之生效并保存。

3.5.3 TCP 客户端模式

工作模式

串口1			
工作模式	TCP Client Mode		
	目标IP地址	目标端口	本地端口
目标IP地址 1	<input type="text"/>	10001	0
目标IP地址 2	<input type="text"/>	10001	0
目标IP地址 3	<input type="text"/>	10001	0
目标IP地址 4	<input type="text"/>	10001	0
目标IP地址 5	<input type="text"/>	10001	0
目标IP地址 6	<input type="text"/>	10001	0
建立连接控制	永远保持		
断开连接控制	不自动断开		
TCP保活时间	3 (0 - 128分钟)		
空闲超时时间	0 (0 - 60000毫秒)		
忽略阻塞连接	<input type="radio"/> 启用 <input checked="" type="radio"/> 禁用		

对端地址、本地端口

设置项	说明	出厂默认
对端主机	IP 地址或主机名称，最大 45 个字符	
对端端口	1~65535	10001
本地端口	1~65535	0

如果“对端主机”有效，系统将根据用户设定的建立连接条件主动向目标地址发起 TCP 连接请求，参见“建立连接控制”参数说明。

注意：用户为每个连接分配的本地端口号必须具有唯一性；0 表示由系统自动分配一个未使用的本地端口。

保活时间

设置项	说明	出厂默认
保活时间	0~128 分钟	3

如果在指定的时间内没有发生任何 TCP 活动，系统将自动发送连接探测报文，检查 TCP 连接是否仍然有效。

空闲超时

设置项	说明	出厂默认
空闲超时	0~60000 毫秒	0

如果空闲超时时间大于 0，系统将自动关闭在指定时间内没有任何数据收发活动的 TCP 连接。0 表示不自动关闭空闲的 TCP 连接。

忽略阻塞链接

设置项	说明	出厂默认
忽略阻塞连接	yes、no	no

选择“yes”选项时，如果网络连接阻塞或失去响应，系统将一直等待直到将数据成功发送给所有网络连接，才继续发送下一片数据；选择“no”选项时，系统将忽略阻塞的网络连接，继续向其他正常网络连接发送数据。

数据打包设置

打包模式：串口发送过来的数据流将缓冲在通讯服务器中，在特定的条件下再从网络端发送出去。当通讯服务器接收到数据流。从收到一开始即计时，当达到传送时间，即把缓冲中的数据发送出去。

打包长度

设置项	说明	出厂默认
打包长度	0~1000	0

如果打包长度大于 0，系统将在接收到相应长度的串口数据时，立即通过网络传送出去。设为 0 表示不限制数据传输长度。

定界符

设置项	说明	出厂默认
定界字符 1	-1~255	-1
定界字符 2	-1~255	-1
定界符处理	保留、删除	保留

如果打包长度为 0 并且定界字符数大于 0，系统将在接收到串口数据后进行定界符检测处理。每当接收到匹配的定界字符（或字符组合）时，系统将立即把缓存中的所有串口数据通过网络传送出去。

定界字符 1、2 均为-1：不启用定界符检测功能。

定界字符 1、2 中的一个不为-1：当接收到 ASCII 码与“定界字符 1”或“定界字符 2”相匹配的字符时，立即通过网络传送缓存中的所有数据。

定界字符 1、2 均不为-1：当连续接到 2 个字符的 ASCII 码分别与“定界字符 1”和“定界字符 2”相匹配时，立即通过网络传送缓存中的所有数据。

定界符处理：选择“保留”选项，系统将把接收到的定界字符和其他数据一起通过网络传送出去；选择“删除”选项，匹配的定界字符（或字符组合）将被删除，系统只传送定界符之外的其他数据。

注意：如果接收缓存已满（1000 字节），并且没有检测到匹配的定界符，系统也会立即通过网络传送缓存中的所有数据。

传送时间

设置项	说明	出厂默认
传送时间	0~60000 毫秒	0

具体解释请参照打包模式。

提交 按钮

注意：提交表示把配置暂时保存在内存中，并未生效，也未保存进非易失性存储介质比如内置 FLASH 中，此时断电将无法保存，点了提交，需要通过 WEB 页面左侧保存/重启选项使之生效并保存。

3.5.4 UDP 模式

工作模式

串口1		
工作模式	UDP Mode	
	目标IP地址	目标端口
目标IP地址 1	<input type="text"/>	10001
目标IP地址 2	<input type="text"/>	10001
目标IP地址 3	<input type="text"/>	10001
目标IP地址 4	<input type="text"/>	10001
目标IP地址 5	<input type="text"/>	10001
目标IP地址 6	<input type="text"/>	10001
监听端口	10001	(1 - 65535)
数据打包设置		
打包模式	<input type="radio"/> 强制时间 <input checked="" type="radio"/> 间隔时间	
打包长度	1000	(0 - 1000字节)
定界符1	-1	(0 - 255)(-1为无效)
定界符2	-1	(0 - 255)(-1为无效)
定界符处理	保留	
传送时间	10	(0 - 60000毫秒)
<input type="checkbox"/> 应用到所有串口		
<input type="button" value="提交"/> <input type="button" value="应用"/>		

UDP 监听端口

设置项	说明	出厂默认
监听端口	1~65535	10001

用于从网络接收 UDP 数据的监听端口。用户必须为每个串口分配唯一的监听端口，系统才能正常接收 UDP 数据。

对端地址、本地端口

设置项	说明	出厂默认
对端主机	IP 地址或主机名称，最大 45 个字符	
对端端口	1~65535	10001

数据打包设置

打包模式：串口发送过来的数据流将缓冲在通讯服务器中，在特定的条件下再从网络端发送出去。当通讯服务器接收到数据流。从收到一开始即计时，当达到传送时间，即把缓冲中的数据发送出去。

打包长度

设置项	说明	出厂默认
打包长度	0~1000	0

如果打包长度大于 0，系统将在接收到相应长度的串口数据时，立即通过网络传送出去。设为 0 表示不限制数据传输长度。

定界符

设置项	说明	出厂默认
定界字符 1	-1~255	-1
定界字符 2	-1~255	-1
定界符处理	保留、删除	保留

如果打包长度为 0 并且定界字符数大于 0，系统将在接收到串口数据后进行定界符检测处理。每当接收到匹配的定界字符（或字符组合）时，系统将立即把缓存中的所有串口数据通过网络传送出去。

定界字符 1、2 均为-1：不启用定界符检测功能。

定界字符 1、2 中的一个不为-1：当接收到 ASCII 码与“定界字符 1”或“定界字符 2”相匹配的字符时，立即通过网络传送缓存中的所有数据。

定界字符 1、2 均不为-1：当连续接到 2 个字符的 ASCII 码分别与“定界字符 1”和“定界字符 2”相匹配时，立即通过网络传送缓存中的所有数据。

定界符处理：选择“保留”选项，系统将把接收到的定界字符和其他数据一起通过网络传送出去；选择“删除”选项，匹配的定界字符（或字符组合）将被删除，系统只传送定界符之外的其他数据。

注意：如果接收缓存已满（1000 字节），并且没有检测到匹配的定界符，系统也会立即通过网络传送缓存中的所有数据。

传送时间

设置项	说明	出厂默认
传送时间	0~60000 毫秒	0

具体解释请参照打包模式。

提交 按钮

注意：提交表示把配置暂时保存在内存中，并未生效，也未保存进非易失性存储介质比如内置 FLASH 中，此时断电将无法保存，点了提交，需要通过 WEB 页面左侧保存/重启选项使之生效并保存。

3.5.5 Reverse Telnet 模式

工作模式

串口1		
工作模式	Reverse Telnet Mode	
连接方式	RTelnet	
TCP保活时间	3 (0 - 128分钟)	
空闲超时时间	0 (0 - 30分钟)	
CR-LF 映射	CR	
RTelnet选项		
最大连接数	6 (1 - 6)	
数据端口	10001 (1 - 65535)	
命令端口	966 (1 - 65535)	
Telnet选项		
	主机地址	主机别名
主机地址 1	<input type="text"/>	<input type="text"/>
主机地址 2	<input type="text"/>	<input type="text"/>
主机地址 3	<input type="text"/>	<input type="text"/>

连接方式

设置项	说明	出厂默认
RTelnet		RTelnet
Telnet		

保活时间

设置项	说明	出厂默认
保活时间	0~128 分钟	3

如果在指定的时间内没有发生任何 TCP 活动，系统将自动发送连接探测报文，检查 TCP 连接是否仍然有效。

空闲超时

设置项	说明	出厂默认
空闲超时	0~30 分钟	0

如果空闲超时时间大于 0，系统将自动关闭在指定时间内没有任何数据收发活动的 TCP 连接。0 表示不自动关闭空闲的 TCP 连接。

CR-LF 映射

设置项	说明	出厂默认
CR-LF 映射	CR-LF、CR、LF	CR-LF

检测到 CR-LF 形式的换行命令时，自动进行换行字符转换处理：

- 1、CR-LF： 不进行转换处理；
- 2、CR： 将 CR-LF 转换为 CR；
- 3、LF： 将 CR-LF 转换为 LF。

RTelnet 选项

最大连接数

设置项	说明	出厂默认
会话数	1、2、3、4、5、6	6

会话数用于设置是否允许多主机同时打开一个串口进行数据传输操作。当多主机同时打开一个串口时，所有主机都能同样地收到来自串口的数据，并且系统将按“优先处理单个连接”顺序处理从网络接口收到的数据。

数据端口

设置项	说明	出厂默认
数据端口	1~65535	10001

TCP 服务端监听端口，客户端主机可通过该端口与通讯服务器建立 TCP 连接，然后与对应串口设备进行双向的透明数据传输。

命令端口

设置项	说明	出厂默认
数据端口	1~65535	966

特定情况下有效。常规无效

Telnet 选项

主机地址

设置项	说明	出厂默认
主机地址		空
主机端口		23
目标端口		10001

用于设置使用终端时，以 telnet 方式连接的对方主机 IP 地址，以及端口号。

窗口大小

设置项	说明	出厂默认
窗口高度	设置连接终端时显示的高度	0
窗口宽度	设置连接终端时显示的宽度	0

终端类型

设置项	说明	出厂默认
终端类型	VT100,WYSE50 等	ANSI

用于终端类型的选择，有常见的 ANSI，VT100 等终端类型。支持这些终端的标准协议。

提交按钮

注意：提交表示把配置暂时保存在内存中，并未生效，也未保存进非易失性存储介质比如内置 FLASH 中，此时断电将无法保存，点了提交，需要通过 WEB 页面左侧保存/重启选项使之生效并保存。

3.5.6 Modbus 模式

串口1	
工作模式	Modbus TCP over RTU ▾
RTU Slave ID	1
RTU Timeout	500 ms
TCP Port	502
提交	

该模式下，支持标准的 modbus RTU 数据转为 modbus TCP 数据。支持的功能码有 01,02

设置项	说明	出厂默认
RTU Slave ID	Modbus 从站地址	1
RTU Timeout	连接串口设备的 timeout 时间	500ms
TCP Port	Modbus 主站默认端口号	502

目前支持的功能码有 01,02,03,04,05,06, 0F,10。

3.6 安全设置

3.6.1 设备安全

Telnet 控制台

设置项	说明	出厂默认
允许TELNET	yes、no	yes

禁止 Telnet 之后，用户将不能通过 Telnet 终端访问系统设置界面。

Web 控制台

设置项	说明	出厂默认
允许HTTP	yes、no	yes

禁止 HTTP 之后，用户将不能通过网页浏览器访问系统设置界面。

搜索服务

设置项	说明	出厂默认
允许查找	yes、no	yes

禁用搜索设备之后，用户将不能通过 Server Utility 管理软件搜索到该通讯服务器设备。

远程升级

设置项	说明	出厂默认
允许下载FIRMWARE	yes、no	yes

禁用远程升级之后，用户将不能通过 Server Utility 软件升级系统固件。

3.6.2 IP/MAC 地址过滤

地址过滤

地址过滤

地址过滤 启用 禁用

默认访问许可 禁止访问

编号	模式	状态	访问许可	IP地址	子网掩码	MAC地址
1	IP地址	禁用	禁止访问			
2	IP地址	禁用	禁止访问			
3	IP地址	禁用	禁止访问			
4	IP地址	禁用	禁止访问			
5	IP地址	禁用	禁止访问			
6	IP地址	禁用	禁止访问			
7	IP地址	禁用	禁止访问			
8	IP地址	禁用	禁止访问			
9	IP地址	禁用	禁止访问			
10	IP地址	禁用	禁止访问			
11	IP地址	禁用	禁止访问			
12	IP地址	禁用	禁止访问			
13	IP地址	禁用	禁止访问			
14	IP地址	禁用	禁止访问			
15	IP地址	禁用	禁止访问			
16	IP地址	禁用	禁止访问			

提交

地址过滤

设置项	说明	出厂默认
地址过滤	启用、禁用	禁用

设置是否启用“地址过滤”功能。

默认访问许可

设置项	说明	出厂默认
默认访问许可	允许访问、禁止访问	禁止访问

设置访问规则 1~16 之外的其他 IP 地址或 MAC 地址对本系统的访问许可权限。

地址过滤规则设置

设置项	说明	出厂默认
模式	此条是采用 MAC 允许还是 IP 允许	IP 地址
状态	启用、禁用	禁用
访问许可	允许访问、禁止访问	禁止访问
IP 地址	点分十进制格式的 IP 地址。	
子网掩码	点分十进制格式的子网掩码。	
MAC 地址	设备的 MAC 地址，在模式选择 MAC 时生效	

注意：子网掩码用于确定规则能够影响的 IP 地址范围。例如：

192.168.1.1/255.255.255.255：影响单个 IP 地址（192.168.1.1）

192.168.1.0/255.255.255.0：影响 192.168.1.1~192.168.1.254

192.168.1.0/255.255.255.192：影响 192.168.1.1~192.168.1.62

192.168.1.192/255.255.255.192：影响 192.168.1.193~192.168.1.254

3.6.3 用户管理

用户管理

用户管理				
身份认证 <input type="radio"/> 启用 <input checked="" type="radio"/> 禁用				
编号	用户名	密码	管理权限	操作
1	Administrator		Full Access ▼	编辑
2			No Access ▼	编辑
3			No Access ▼	编辑
4			No Access ▼	编辑
5			No Access ▼	编辑
6			No Access ▼	编辑
7			No Access ▼	编辑
8			No Access ▼	编辑
9			No Access ▼	编辑
10			No Access ▼	编辑
11			No Access ▼	编辑
12			No Access ▼	编辑
13			No Access ▼	编辑
14			No Access ▼	编辑
15			No Access ▼	编辑
16			No Access ▼	编辑

显示密码 提交

身份认证

设置项	说明	出厂默认
身份认证	启用、禁用	禁用

设置是否启用配置管理身份认证功能。

用户帐号信息

设置项	说明	出厂默认
用户名	最大支持 32 个字符	
密码	最大支持 32 个字符	
管理权限	Full Access、Read Access、No Access	

注意：出厂时默认的管理员帐户为“Administrator”，密码为空。

显示密码功能在用户具有完全权限时才会有用，用来确认输入的密码使用。不会有安全性问题，请放心使用。

3.7、告警设置

3.7.1 邮件告警设置

邮件告警设置

基本设置	
发送服务器	<input type="text"/>
发件人	<input type="text"/>
登录认证	<input type="radio"/> 启用 <input checked="" type="radio"/> 禁用
用户名	<input type="text"/>
密码	<input type="text"/>
邮件地址	
收件人 1	<input type="text"/>
收件人 2	<input type="text"/>
收件人 3	<input type="text"/>
收件人 4	<input type="text"/>
收件人 5	<input type="text"/>
高级设置	
自定义告警邮件	<input type="radio"/> 启用 <input checked="" type="radio"/> 禁用
自定义标题	<input type="text"/>
标题上显示主机名称	<input type="radio"/> 启用 <input checked="" type="radio"/> 禁用
标题上显示事件名称	<input type="radio"/> 启用 <input checked="" type="radio"/> 禁用
自定义邮件内容	<div style="border: 1px solid #ccc; height: 100px; width: 100%;"></div>
邮件内显示事件描述	<input type="radio"/> 启用 <input checked="" type="radio"/> 禁用
<input type="button" value="提交"/>	

基本设置

设置项	说明	出厂默认
发送服务器	IP 地址或域名，最大 64 个字符	
发件人	发件人邮箱地址，最大 48 个字符	
登录认证	启用、禁用	禁用
用户名	最大支持 48 个字符	
密码	最大支持 32 个字符	
收件人	收件人邮箱地址，最大 48 个字符。	

注意：此处设置邮箱的信息，有些邮箱要求发件人和登录的用户名相同，请您注意。
发送邮件需要设备可以访问广域网，如非使用 DHCP 模式，请您注意设备网关及 DNS 的设置。

高级设置

设置项	说明	出厂默认
自定义告警邮件	启用、禁用	禁用
自定义标题	最大支持 32 个字符	
标题上显示主机	启用、禁用	禁用

名称		
标题上显示事件名称	启用、禁用	禁用
自定义邮件内容		
邮件内显示事件描述	启用、禁用	禁用

本产品支持让您自定义您自己的告警邮件。

3.7.2 SNMP 陷阱设置

SNMP Trap设置



SNMP Trap设置

启用SNMP: 启用 禁用

SNMP服务器:

共同体名称:

提交

SNMP 设置

设置项	说明	出厂默认
启用 SNMP	启用、禁用	禁用
SNMP 服务器	SNMP 服务器的 IP 地址	
共同体名称	SNMP 共同体设置, 比如 public	

3.7.3 系统事件设置

系统事件设置



事件	邮件告警	SNMP告警
冷启动	<input type="checkbox"/>	<input type="checkbox"/>
热启动	<input type="checkbox"/>	<input type="checkbox"/>
登录失败	<input type="checkbox"/>	<input type="checkbox"/>
IP地址改变	<input type="checkbox"/>	<input type="checkbox"/>
管理员密码改变	<input type="checkbox"/>	<input type="checkbox"/>

提交

系统事件

名称	说明
冷启动	切断通讯服务器的电源后重新上电启动通讯服务器。
热启动	没有切断通讯服务器的电源, 重新启动通讯服务器。
登录失败	通讯服务器启用身份认证功能, 用户通过 Web 控制台、登录通讯服务器失败。
IP 地址改变	用户临时修改通讯服务器的 IP 地址。
管理员密码改变	系统中的默认管理员 “Administrator” 的密码改变。

邮件告警

设置项	说明	出厂默认
邮件告警	启用、禁用	禁用

设置告警事件发生时，是否通过发送电子邮件的方式通知用户。

SNMP 告警

设置项	说明	出厂默认
SNMP 告警	启用、禁用	禁用

设置告警事件发生时，是否通过 SNMP 陷阱的方式通知用户。

注意：必须在“SNMP 陷阱设置”中启用 SNMP 服务，系统才能通过 SNMP 协议发送系统告警事件。

3.7.4 串口事件设置

串口事件设置

串口	DCD改变		DSR改变	
	邮件告警	SNMP告警	邮件告警	SNMP告警
1	<input type="checkbox"/>	<input type="checkbox"/>	<input type="checkbox"/>	<input type="checkbox"/>
2	<input type="checkbox"/>	<input type="checkbox"/>	<input type="checkbox"/>	<input type="checkbox"/>
3	<input type="checkbox"/>	<input type="checkbox"/>	<input type="checkbox"/>	<input type="checkbox"/>
4	<input type="checkbox"/>	<input type="checkbox"/>	<input type="checkbox"/>	<input type="checkbox"/>
5	<input type="checkbox"/>	<input type="checkbox"/>	<input type="checkbox"/>	<input type="checkbox"/>
6	<input type="checkbox"/>	<input type="checkbox"/>	<input type="checkbox"/>	<input type="checkbox"/>
7	<input type="checkbox"/>	<input type="checkbox"/>	<input type="checkbox"/>	<input type="checkbox"/>
8	<input type="checkbox"/>	<input type="checkbox"/>	<input type="checkbox"/>	<input type="checkbox"/>
9	<input type="checkbox"/>	<input type="checkbox"/>	<input type="checkbox"/>	<input type="checkbox"/>
10	<input type="checkbox"/>	<input type="checkbox"/>	<input type="checkbox"/>	<input type="checkbox"/>
11	<input type="checkbox"/>	<input type="checkbox"/>	<input type="checkbox"/>	<input type="checkbox"/>
12	<input type="checkbox"/>	<input type="checkbox"/>	<input type="checkbox"/>	<input type="checkbox"/>
13	<input type="checkbox"/>	<input type="checkbox"/>	<input type="checkbox"/>	<input type="checkbox"/>
14	<input type="checkbox"/>	<input type="checkbox"/>	<input type="checkbox"/>	<input type="checkbox"/>
15	<input type="checkbox"/>	<input type="checkbox"/>	<input type="checkbox"/>	<input type="checkbox"/>
16	<input type="checkbox"/>	<input type="checkbox"/>	<input type="checkbox"/>	<input type="checkbox"/>

串口事件

名称	说明
DCD 改变	串口端口 DCD 信号发生变化。
DSR 改变	串口端口 DSR 信号发生变化。

邮件告警

设置项	说明	出厂默认
邮件告警	启用、禁用	禁用

设置告警事件发生时，是否通过发送电子邮件的方式通知用户。

SNMP 告警

设置项	说明	出厂默认
SNMP 告警	启用、禁用	禁用

设置告警事件发生时，是否通过 SNMP 陷阱的方式通知用户。

注意：必须在“SNMP 陷阱设置”中启用 SNMP 服务，系统才能通过 SNMP 协议发送系统告警事件。

3.8、状态监测

网络连接状态

网络连接状态

串口	工作模式	IP1	IP2	IP3	IP4	IP5	IP6
1	Real Com	Listening	Listening	Listening	Listening	Listening	Listening
2	Real Com	Listening	Listening	Listening	Listening	Listening	Listening
3	Real Com	Listening	Listening	Listening	Listening	Listening	Listening

网络连接状态页面，可以查看正在进行通信的主机 IP 地址。

串口通信状态

串口通信状态

串口	TX	RX	TX Total	RX Total	CTS	DSR	RI	DCD	DTR	RTS
1	0	0	0	0	Off	Off	On	Off	Off	Off
2	0	0	0	0	Off	Off	On	Off	Off	Off
3	0	0	0	0	Off	Off	On	Off	Off	Off

串口通信状态页面，可以查看详细的串口通信状态信息。

串口通信参数

串口通信参数

串口	波特率	数据位	停止位	奇偶校验	流量控制
1	115200	8	1	无	无
2	115200	8	1	无	无
3	115200	8	1	无	无

串口通信参数页面用于查看每个串口端口的当前通信参数，包括：串口编号、波特率、数据位、停止位、奇偶校验、流量控制等内容。

系统路由状态

系统路由表

Destination	Gateway	Genmask	Flags	Metric	Ref	Use	Iface
255.255.255.255	0.0.0.0	255.255.255.255	UH	0	0	0	eth0
192.168.1.0	0.0.0.0	255.255.255.0	U	0	0	0	eth1
192.168.0.0	0.0.0.0	255.255.255.0	U	0	0	0	eth0

系统路由状态页面显示通讯服务器当前的路由表状态。

3.9 端口重启

端口重启

重启端口操作会保存当前已修改的配置参数信息，并中断对应串口的通信和以太网连接，未传输完毕的数据可能会丢失！

串口	端口重启
1	<input type="checkbox"/>
2	<input type="checkbox"/>
3	<input type="checkbox"/>
4	<input type="checkbox"/>
5	<input type="checkbox"/>
6	<input type="checkbox"/>
7	<input type="checkbox"/>
8	<input type="checkbox"/>

在不重启整机的情况下，选择性重启某一路或几路串口

3.10、端口重启

在不重启整机的前提下，重启指定的端口，

3.11 出厂设置

恢复出厂设置

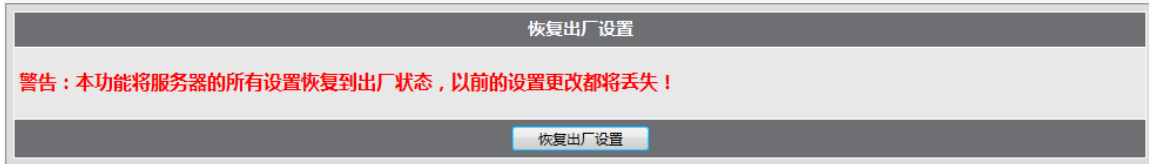

点击“恢复出厂设置”按钮之后，系统将自动重启，并且所有设置参数都将恢复到出厂时的默认状态。

3.12 保存/重启

保存/重启

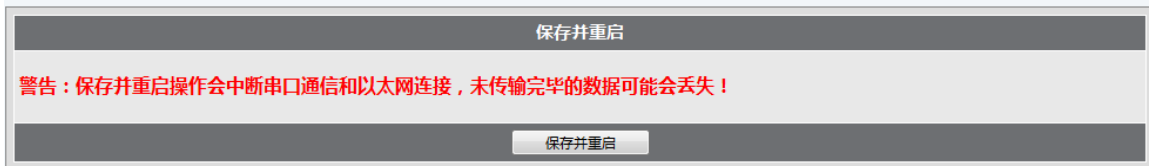

点击“保存并重启”按钮之后，系统将自动重启，并且所有当前设置参数将生效。

4、Server Utility 控制台

4.1 介绍

Server Utility 是一款 Windows 系统下的 IOS9000 管理工具软件。通过它用户可以搜索局域网内的通讯服务器设备、设置通讯服务器配置参数、管理虚拟串口和升级通讯服务器系统软件。该软件人机交互界面友好，操作简单、直观、方便，为用户提供最全面、方便、快捷的通讯服务器设备管理功能。

4.2 安装

Server Utility 安装步骤如下：

启动安装程序

将配套光盘放入光驱，打开光盘，“\光盘\软件\管理工具”，根据系统不同，选择安装程序。

欢迎安装界面

进入欢迎安装界面后，点击【下一步(N)>】按钮即可进入下一个安装步骤。如果用户在安装过程中想退出安装程序，请点击【取消】按钮。

设置安装路径

进入设置安装路径界面后，用户可以单击【下一步(N)>】按钮将 Server Utility 软件安装到默认的路径，或单击【更改】按钮设置不同的安装路径。

开始安装

进入开始安装界面后，单击【安装】按钮将立即开始安装 Server Utility 软件。(如果需要检查或更改任何安装设置，请单击【上一步】按钮)

安装状态

开始安装 Server Utility 软件后，光盘驱动器转动，屏幕上显示安装状态。

安装完成

定的通讯服务器设备。

用户可以通过点击【设备管理】主菜单下的“广播搜索”或“按 IP 地址搜索”菜单项启动搜索功能。当搜索完成之后，设备管理视图列表中 will 显示搜索到的通讯服务器设备的型号、MAC 地址、IP 地址、串口数、版本号等信息。

4.4 初始化 IP 地址

IOS9000 出厂时默认的 IP 地址为 192.168.0.233 用户可以通过 Server Utility 软件搜索通讯服务器设备并初始化 IP 地址，然后再进入配置管理界面进行参数设置。初始化通讯服务器 IP 地址的操作步骤如下：

点击工具栏中的【搜索】按钮启动搜索功能；

在搜索结果中选择要初始化 IP 的设备，单击鼠标右键打开快捷菜单；

点击【修改 IP 地址】菜单选项，进入 IP 地址修改界面；

在弹出的“修改 IP 地址”对话框中设置新的 IP 地址和子网掩码等参数，并点击【确定】按钮后，新的 IP 地址将立即生效。

The screenshot shows a dialog box titled "修改IP地址" (Modify IP Address). It contains two sections: "原网络设置" (Original Network Settings) and "新网络设置" (New Network Settings). Both sections have input fields for "IP地址" (IP Address) and "子网掩码" (Subnet Mask). The "原网络设置" section shows IP: 192.168.100.254 and Subnet Mask: 255.255.255.0. The "新网络设置" section shows IP: 192.168.100.254 and Subnet Mask: 255.255.255.0. Below the "新网络设置" section is an input field for "网关地址" (Gateway Address) with three dots. At the bottom are "确定" (OK) and "取消" (Cancel) buttons.

注意：通过上述操作步骤设置的 IP 不会永久保存，需要永久保存 IP 地址，请进入系统配置界面修改通讯服务器的网络配置参数并保存。

四. 修改配置参数

用户可以在搜索到的通讯服务器设备列表中双击一个通讯服务器设备进入修改配置参数界面，进行查看和修改配置参数操作。由于 SERVER Utility 软件提供的系统配置功能与 Web 控制台完全相同，所以在此不再重复。详细的配置参数修改说明请参见第 3 章。



4.5 导入/导出配置参数

为了方便用户对通讯服务器设备进行管理，SERVER Utility 软件提供了配置参数导入和导出功能。用户修改配置参数完毕之后，可以通过点击快捷菜单中的【导出配置】选项将当前配置信息导出保存到磁盘中的一个文件。当用户需要恢复配置参数时，可以通过点击快捷菜单中的【导入配置】选项打开导入文件选择界面，然后打开一个要恢复的配置文件将之前保存的配置信息导入到通讯服务器设备。

4、6 升级固件

用户可以通过 SERVER Utility 软件提供的升级固件功能升级通讯服务器设备中的软件系统，以便获得更加强大的服务功能。升级固件的操作步骤为：

在搜索到的通讯服务器设备列表中选择要升级的设备，单击鼠标右键打开快捷菜单，然后点击【升级固件】选项进入打开文件界面；

在打开文件界面中，选中扩展名为.pck 的升级文件，然后点击【打开】按钮进入升级界面；

升级成功之后，重新启动通讯服务器设备使升级文件开始生效。

七. 串口映射视图

在 SERVER Utility 软件主界面中，点击【视图】主菜单下的【串口映射】菜单项来进入串口映射管理视图(如下图所示)。在串口映射视图中，可以将通讯服务器提供的串口端口映射为 Windows 系统的 COM 通信端口，使用户能够通过串口应用软件透明地访问网络中的通讯服务器，实现扩展串口数目及传输距离的目的。

添加映射串口的操作步骤为：点击工具栏中的【映射】按钮进入映射设置对话框，选择从列表添加或手动添加映射串口选项，然后从设备列表中选择要添加的通讯服务器设备或手动输入通讯服务器设备 IP 地址及型号，并点击【确定】按钮将指定通讯服务器添加到映射列表。

用户可以在映射列表中双击一个设备进入串口设置界面，然后根据需要修改通讯服务器 IP 地址、型号、串口、COM 端口等详细设置内容。当完成串口映射设置之后，用户应点击工具栏中的【保存】按钮，使新映射的 COM 端口立即生效。

如果用户需要删除一个已经映射的 COM 端口，可以在映射列表中选中一条映射记录并点击工具

附录 A

串口管脚定义和线缆线序

管脚定义

以太网口

PIN	RJ45
1	TX+
2	TX-
3	RX+
6	RX-

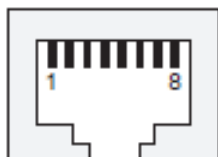

串行接口

IOS9000 支持 DB9、RJ45 和端子三种接口，串口类型主要包括 RS232、RS422 和 RS485 三种类型。用户可以在串口设置界面中，根据实际应用需要进行串口类型设定（参见第 3.5 节的串口设置说明）。

DB9 Male 管脚定义：

PIN	RS232	RS422	RS485 Half	RS485 Full
1	DCD			
2	RxD	TxD-	Data- (B)	TxD-
3	TxD	TxD+	Data+ (A)	TxD+
4	DTR			
5	GND	GND	GND	GND
6	DSR			
7	RTS	RxD+		RxD+
8	CTS	RxD-		RxD-
9	DCD			

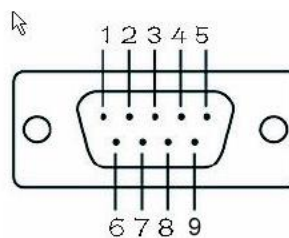

RJ45 管脚定义：

PIN	RS232	RS422	RS485 Half	RS485 Full
1	DSR			
2	RTS	TxD+		TxD+
3	GND	GND	GND	GND
4	TxD	TxD-		TxD-
5	RxD	RxD+	Data+ (A)	RxD+
6	DCD	RxD-	Data- (B)	RxD-
7	CTS			
8	DTR			

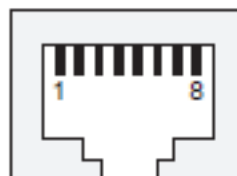

注：端子接线定义在机壳上有所体现。请以实际产品为准。

线缆线序

网络接线



RJ45	RJ45
1	1
2	2
3	3
6	6



RJ45	RJ45
1	3
2	6
3	1
6	2

串口接线

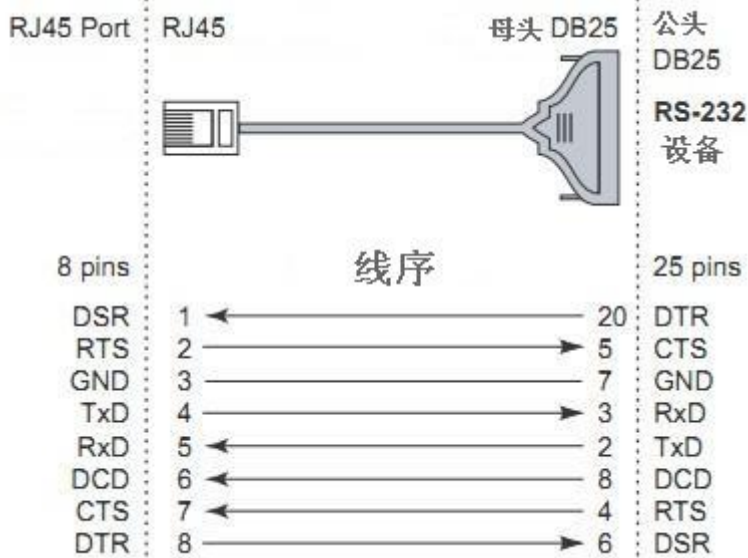

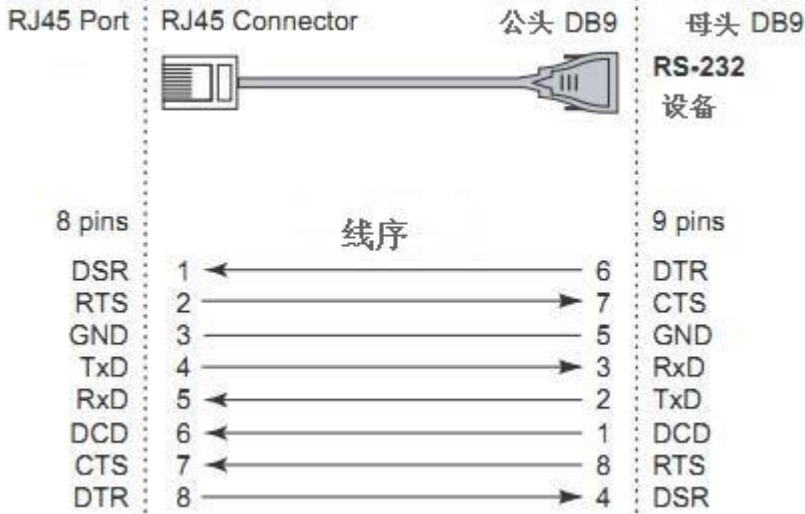
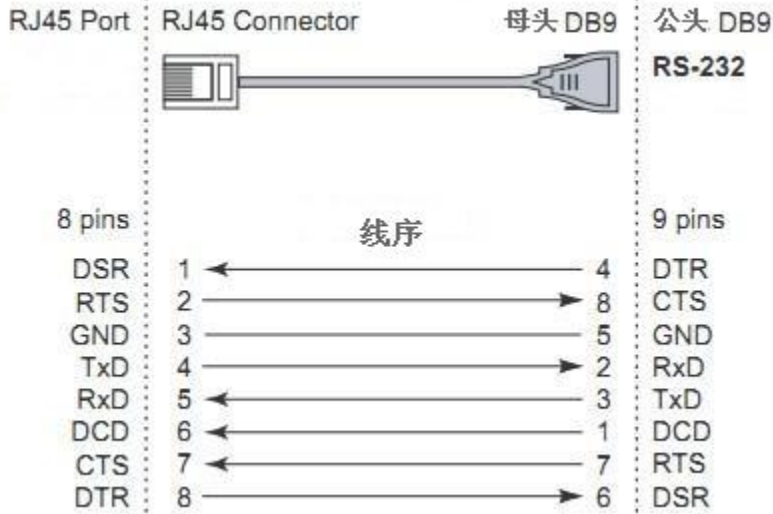
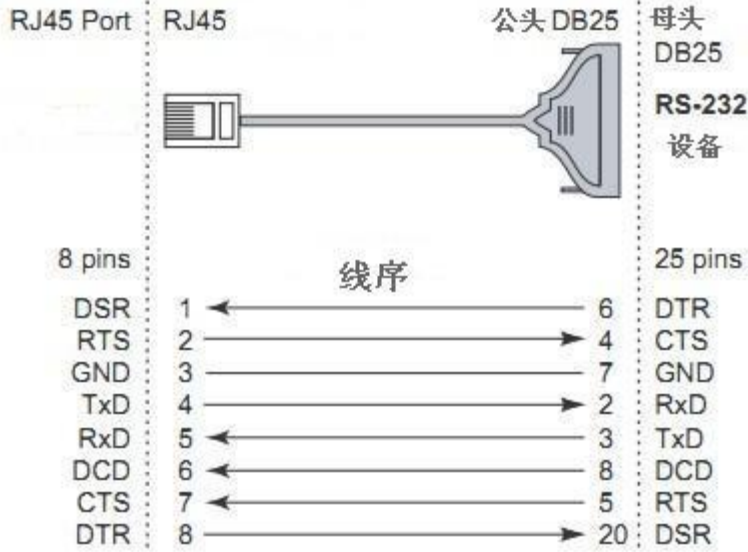

拨码开关:

状态	1	2	3
ON	串联 terminator (120 欧)	pull-high 上拉电阻 1K	pull-low 下拉电阻 1K
OFF	断开串联 120 欧电阻	pull-high 上拉电阻 47K	pull-low 下拉电阻 47K

附录 B、 常见问题解答

1、重启 Windows 系统之后，为什么不能打开已经映射的虚拟串口？

打开 Server Utility 软件，在串口映射界面中双击不能打开的虚拟串口，更换一个 COM 端口之后重新进入修改界面查看原来的 COM 端口是否处于“已使用”状态。如果是，说明用户可能使用不同软件映射了同一个 COM 端口，造成使用冲突。

2、在 Server Utility 软件中对通讯服务器进行操作时提示“通信失败”错误？

通过管理软件对通讯服务器进行操作之前，必须保证主机能够正常与通讯服务器进行网络通信。如果主机与通讯服务器设备分属不同的 IP 地址网段，将不能正常进行配置管理操作，用户需要先初始化通讯服务器的 IP 地址才能继续进行操作（参见第 5.4.2 节，初始化 IP 地址）。

3、为什么 Server Utility 软件不能搜索到通讯服务器设备？

请检查 IOS9000 设备的 Ready 和 Link/Act 指示灯状态是否正常，确保网络配置正确并且在设备安全设置界面中选中了“设备搜索”选项。搜索是采用广播包的方式，路由器和杀毒软件会屏蔽掉此广播包。

4、为什么不能通过 IE 浏览器或 Telnet 终端软件访问通讯服务器？

请检查 IOS9000+Ready 和 Link/Act 指示灯状态是否正常，确保网络配置正确并且在设备安全设置界面中选中了“Web 控制台”和“Telnet 控制台”选项。另外将浏览器升级至 IE8.0 以上。

5、使用 Telnet 终端软件可以连接到通讯服务器，但是不能显示设置界面？

系统采用默认的 Telnet 端口（端口号：23）提供 Telnet 控制台服务，如果用户在串口工作模式中将监听端口设置为 23 将导致 Telnet 连接到相应串口的工作端口。

6、为什么有些 IP 地址过滤规则不能生效？

当多条 IP 地址过滤规则适用于同一 IP 地址时，编号最小的过滤规则设定将优先生效。